

MINIMAL INVASIV MAXIMAL WIRKSAM MINIMAL INVASIVE MAXIMAL EFFECTIVE

B-STING® Fugeninjektionsnadel
Gezielte Fugenabdichtung

B-STING® joint injection needle
Well-directed subsequent joint sealing

NEW

**ABDICHTUNG VON UNDICHTEN
BEWEGUNGSFUGEN
SEALING OF LEAKING
EXPANSION JOINTS**

B STING 
by **DESOL**

GEZIELTE FUGENABDICHTUNG

Mit der B-STING® Fugeninjektionsnadel werden undichte Fugen abgedichtet, aufwändige Bohrarbeiten entfallen.

VORTEILE

- ▶ Kein Bohren durch Stahlbeton
- ▶ Die B-STING® Fugeninjektionsnadel durchdringt das Dichtelement ohne Materialabtrag
- ▶ Kein Materialabtrag => keine Undichtigkeit

EINSATZMATERIALIEN

- ▶ Acrylatgel
- ▶ Injektionsharz

TARGETED JOINT SEALING

With the B-STING® joint injection needle, leaking joints are sealed sealed, eliminating the need for time-consuming drilling work.

ADVANTAGES

- ▶ No drilling through reinforced concrete
- ▶ The B-STING® joint injection needle penetrates the sealing element without removing any material
- ▶ No material removal => no leaks

MATERIALS USED

- ▶ Acrylate gel
- ▶ Injection resin



Seitenansicht: nicht verbauter Tübbing
Side view: uninstalled segment



Anwendungsbeispiele | Application examples



ARBEITSSCHRITTE | WORKING PROCESS

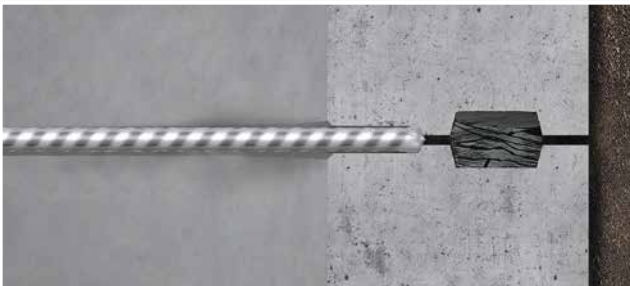

Bis zum Dichtelement bohren
Drill down to the sealing element

①



Injizieren
Inject

⑤

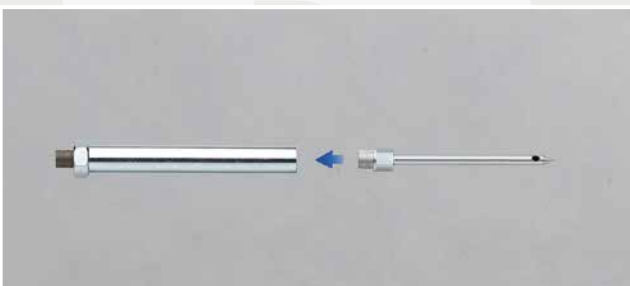

Injektionsrohr montieren
Installing the injection pipe

②

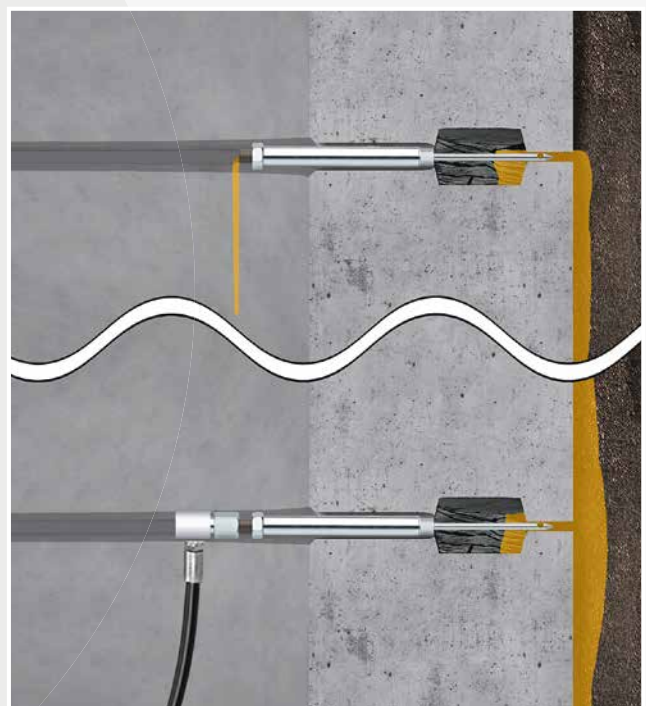

Injizieren bis aus dem nächsten Injektionsrohr Füllstoff austritt
Inject until injection material emerges from the next injection tube

⑥

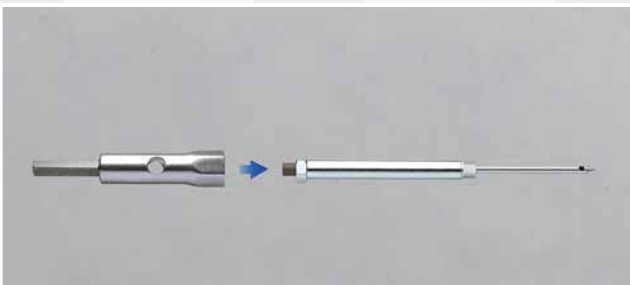

Steckschlüssel aufstecken
Fit socket wrench

③



Mit Akkuschauber eindrehen
Screw in with a cordless screwdriver

④

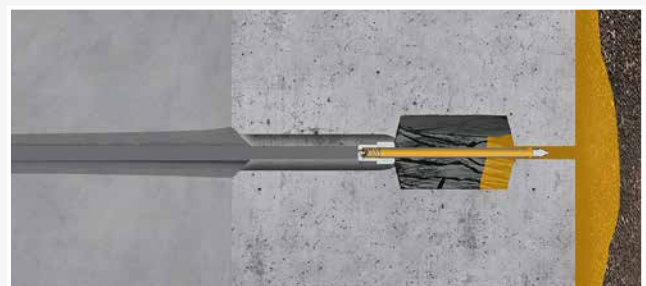

Abgeschlossene Injektion, B-STING® Fugeninjektionsnadel verbleibt in der Dichtung
Completed injection, B-STING® joint injection needle remains in the seal

⑦



Anwendungsvideo
Application video



ABDICHTUNG VON UNDICHTEN BEWEGUNGSFUGEN

Bei dem Verfahren wird die Fugeninjektionsnadel B-STING® mittels Akkuschauber in die Bewegungsfuge durch das Dichtungselement eingedreht. Über einen Gel-Flachkopfnippel und das auf die B-STING® aufgeschraubte Injektionsrohr erfolgt die Injektion in die wasserzugewandte Seite der Fuge. Nach dem Injektionsvorgang wird das Injektionsrohr entfernt, während die B-STING® in der Dichtung verbleibt und den Injektionspunkt dauerhaft und druckwasserdicht verschließt.

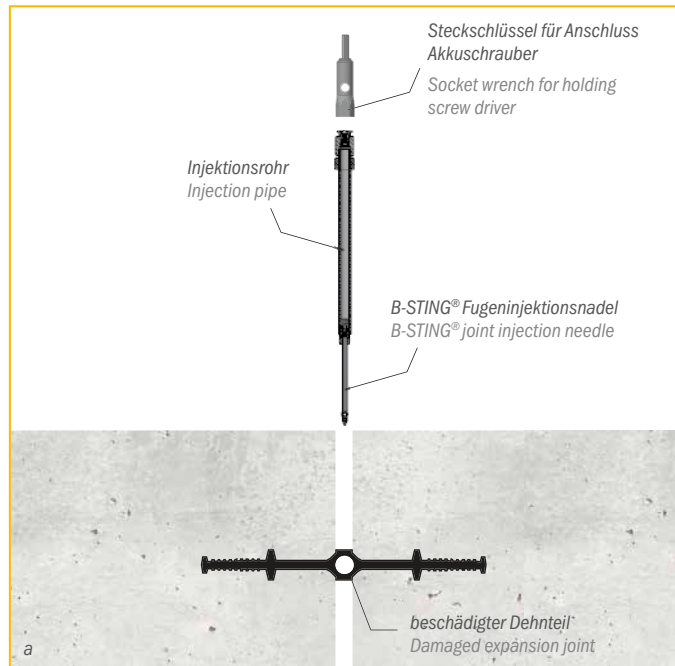

a) Setzen der B-STING® Fugeninjektionsnadel
a) Positioning the B-STING® joint injection needle

SEALING OF LEAKING EXPANSION JOINTS

In this process, the B-STING® joint injection needle is screwed into the expansion joint through the sealing element using a cordless screwdriver. Injection is carried out into the water-facing side of the joint via a flat-head gel nipple and the injection pipe screwed onto the B-STING®. After the injection process, the injection pipe is removed while the B-STING® remains in the seal and seals the injection point permanently and water pressure-tight.

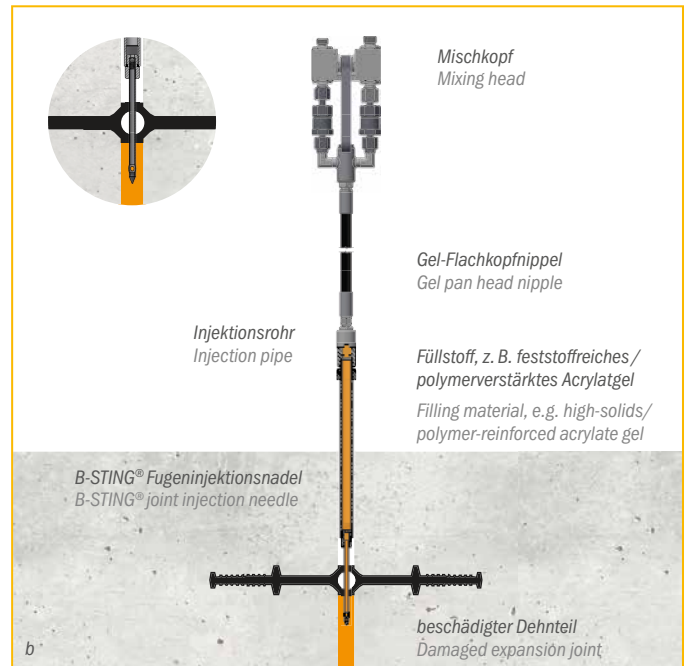

b) Injektion
b) Injection

ABDICHTUNG VON UNDICHTEN TÜBBINGFUGEN

Bei der nachträglichen Abdichtung von Tübbings ist die Vorgehensweise grundsätzlich identisch. Bei dem Verfahren wird die Fugeninjektionsnadel B-STING® mittels Akkuschauber über die Tübbingfuge in die Tübbingdichtung eingedreht und durchdringt die Tübbingdichtung. Über einen Gel-Flachkopfnippel und das auf die B-STING® aufgeschraubte Injektionsrohr erfolgt die Injektion eines Füllstoffs auf Acrylat- oder Polyurethanbasis in die Tübbingfuge.

Bei Tübbings ist wegen der geringeren Fugenweite in der Regel jedoch ein Aufbohren der Längs- oder Ringfugen der Tübbings erforderlich, um das Injektionsrohr mit der B-STING® Fugeninjektionsnadel in die Fuge einführen zu können. Die B-STING® Fugeninjektionsnadel verbleibt in der Tübbingdichtung und dichtet den Injektionspunkt dauerhaft ab.

SEALING OF LEAKING SEGMENT JOINTS

The procedure is basically identical for the subsequent sealing of segments. In this method, an approximately 5 mm thick joint injection needle is screwed into the segment seal via the segment joint using a cordless screwdriver and penetrates the segment seal. An acrylate or polyurethane-based filler is injected into the segment joint via a flat-head gel nipple and the injection tube screwed onto the B-STING®. However, due to the smaller joint width, it is usually necessary to drill out the longitudinal or annular joints of the segments in order to be able to

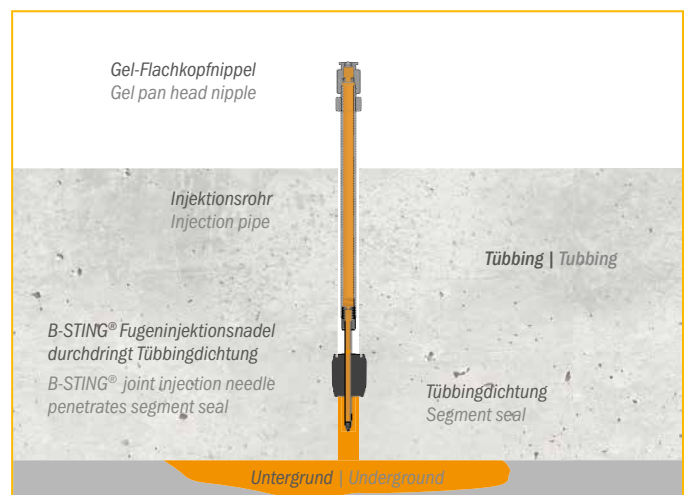

Schematische Darstellung der Injektion | Schematic representation of the injection

insert the injection pipe with the B-STING® joint injection needle into the joint. As a rule, a drill hole with a diameter of approx. 18 mm is sufficient for this. The B-STING® joint injection needle remains in the segment seal and seals the hole permanently.

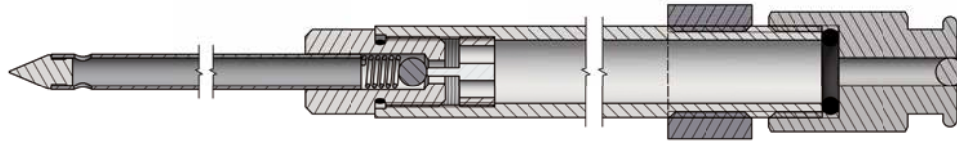

B-STING®, Injektionsrohr mit Ventilöffner und Gel-Flachkopfnippel | B-STING® joint injection needle, injection pipe with valve opener and gel pan head nipple

B-STING® FUGENINJEKTIONSNADEL B-STING® JOINT INJECTION NEEDLE

Stainless Steel

Edelstahl, seitliche Austrittslöcher; Außengewinde M10x1, Rückschlagventil, Öffnungsdruck 10 – 12 bar, O-Ring | stainless steel, outlet openings lateral, external thread M10x1, check valve, opening pressure 10 – 12 bar, o-ring

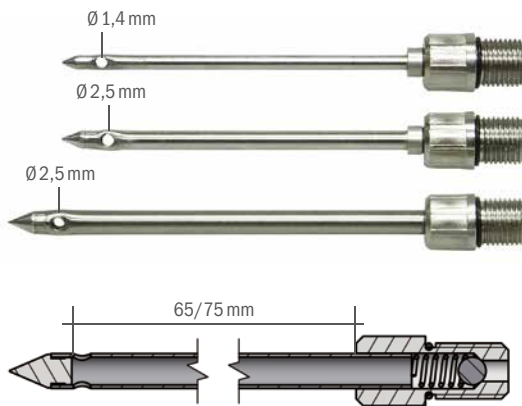

Ø x L [MM]	VARIANTE	VARIANT	NR. NO.
3 x 95			20522
4 x 95			20523
5 x 105			20521

INJEKTIONSROHR | INJECTION PIPE

Innengewinde M10x1, Außengewinde G ¼", SW19 | internal thread M10x1, external thread G ¼", AF19

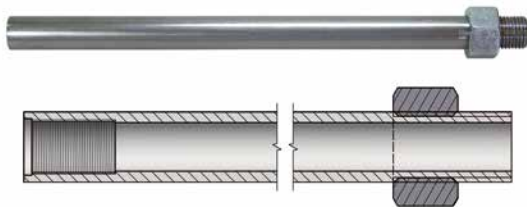

Ø x L [MM]	VARIANTE	VARIANT	NR. NO.
13 x 50			20523-0050
13 x 200			20523-0200
13 x 500			20523-0500
13 x 800			20523-0800
13 x 1.000			20523-1000
13 x 1.500			20523-1500

INJEKTIONSROHR MIT VENTILÖFFNER INJECTION PIPE WITH VALVE OPENER

Innengewinde M10x1, Außengewinde G ¼", SW19 | internal thread M10x1, external thread G ¼", AF19

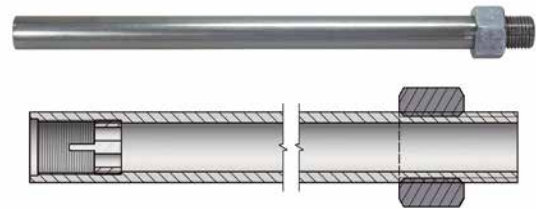

Ø x L [MM]	VARIANTE	VARIANT	NR. NO.
13 x 50			20522-0050
13 x 200			20522-0200
13 x 500			20522-0500
13 x 800			20522-0800
13 x 1.000			20522-1000
13 x 1.500			20522-1500

VORTEIL/HINWEIS

Der mechanische Ventilöffner ermöglicht die drucklose Injektion und Kontrolle der Verfüllung durch den Materialaustritt an der nächsten B-STING®

ADVANTAGE/INFORMATION

The mechanical valve opener allows the pressureless injection as well as the control of filling by the material outflow from the next B-STING®

ZUBEHÖR | ACCESSORIES

Gel-Flachkopfnippel SW17, Öffnungsdruck ca. 3 bar, Dichtring | Gel pan head nipple SW17, opening pressure approx. 3 bar, sealing ring



VARIANTE	VARIANT	VE UNIT	NR. NO.
Innengewinde M10x1	internal thread M10x1	200	400-20-881
Innengewinde G ¼"	internal thread G ¼"	200	400-20-885

ZUBEHÖR | ACCESSORIES

Steckschlüssel SW19 mit Sechskant SW10 für Antrieb | Socket wrench AF19 with hexagon AF10 for drive



VARIANTE	VARIANT	VE UNIT	NR. NO.
		indv	25015



▶ WWW.B-STING.DE

DESOI®

Hersteller von Injektionstechnik
Manufacturer of Injection Equipment

DESOI GmbH
Gewerbestraße 16
36148 Kalbach/Rhön
GERMANY

Tel.: +49 6655 9636-0
Fax: +49 6655 9636-6666
info@desoi.de | www.desoi.de

